

## Bauanleitung Gartenbank

1. Das Grundgerüst baut ihr aus 6x8 mm Konstruktionsvollholz. Zuerst sägt ihr dafür die Balken nach Schnittplan auf Länge und schraubt den Rahmen für die Sitzfläche zusammen. Für die Rückenlehne und die Armlehnen müsst ihr die Balken um 12 Grad anschrägen (siehe Plan). Bei der Montage der Armlehnen müsst ihr beachten, dass diese spiegelverkehrt zusammengeschaubt werden müssen – einmal für die rechte Seite und einmal für die linke Seite. Die Erklärung dafür am besten im Video anschauen. Die Armlehnen dienen übrigens gleichzeitig als Beine der Bank, d.h. erst Sitzfläche und Rückenlehne zusammenschrauben, diese zwischen Lehnen anzwängen und dann montieren.
2. Auf die Sitzfläche schraubt ihr dann vier Fichtenbretter in gleichmäßigen Abständen. Achtung! Bitte die Schrauben mindestens bis zur Holzoberfläche versenken, besser tiefer, damit ihr euch beim Sitzen die Kleidung nicht beschädigt.
3. Für die Rückenlehnen nutzt ihr am besten so genannte Glattkantbretter. Die Rundungen zeichnet ihr einfach mit einer Tasse oder etwas Ähnlichem an und schleift diese mit einem Tellerschleifer ab. Von Hand dann etwas nacharbeiten. Man kann die Rundungen auch mit einer Stichsäge aussägen – das wird aber oft nicht so exakt. Für Anfänger: runde Zaunlatten aus dem Baumarkt funktionieren auch.
4. Auch beim Anschrauben der Bretter für die Rückenlehne müsst ihr auf den richtigen Abstand achten. Dafür empfiehlt Sandra einen Abstandhalter zu basteln. Den legt ihr vorm Anschrauben immer zwischen die Bretter. So entsteht eine gleichmäßige Fläche.
5. Zum Schluss kommen noch die letzten zwei Bretter auf die Armlehnen.
6. Die fertige Bank solltet ihr auf jeden Fall streichen oder ölen.

Viel Spaß beim Nachbauen!

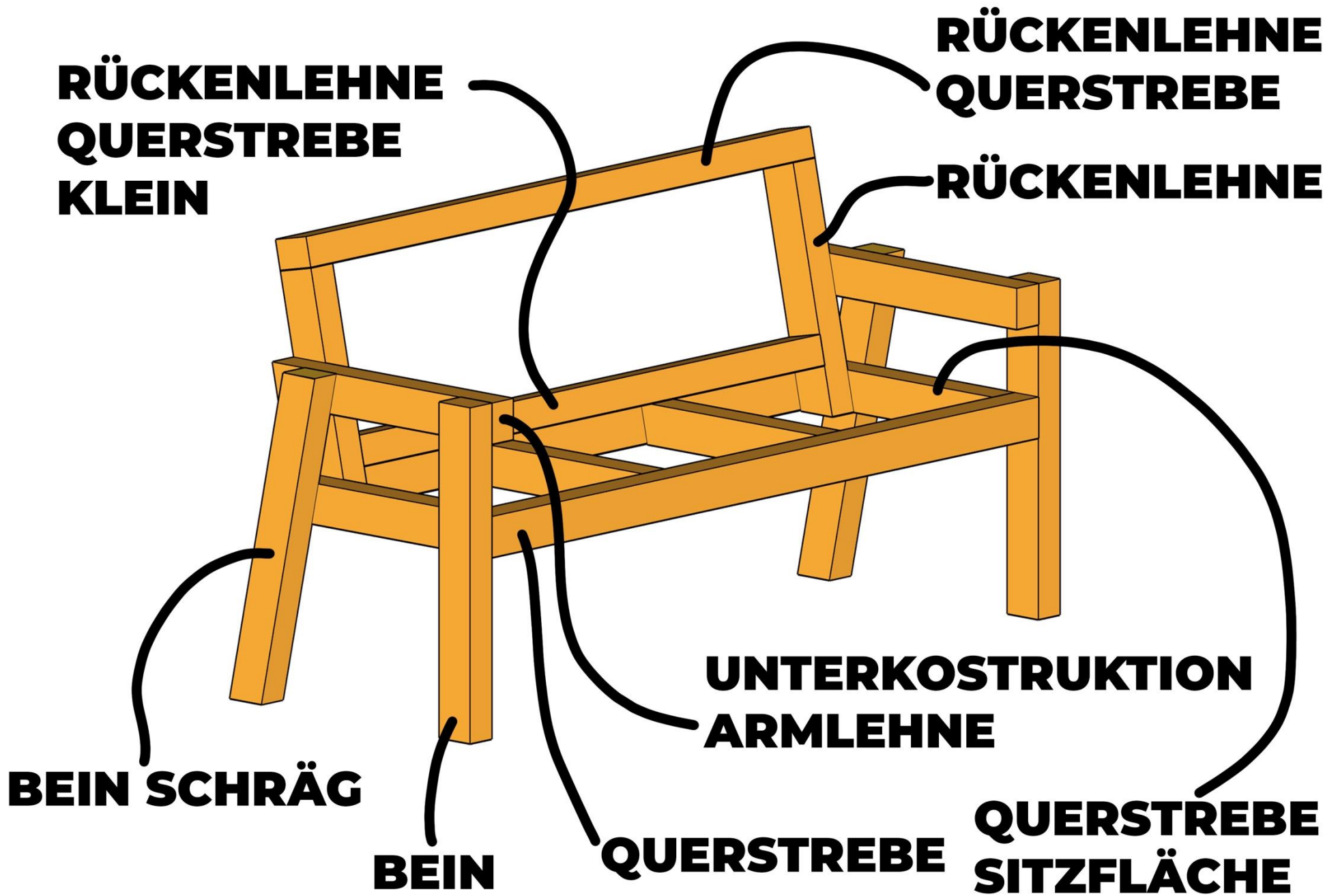

**RÜCKENLEHNE**

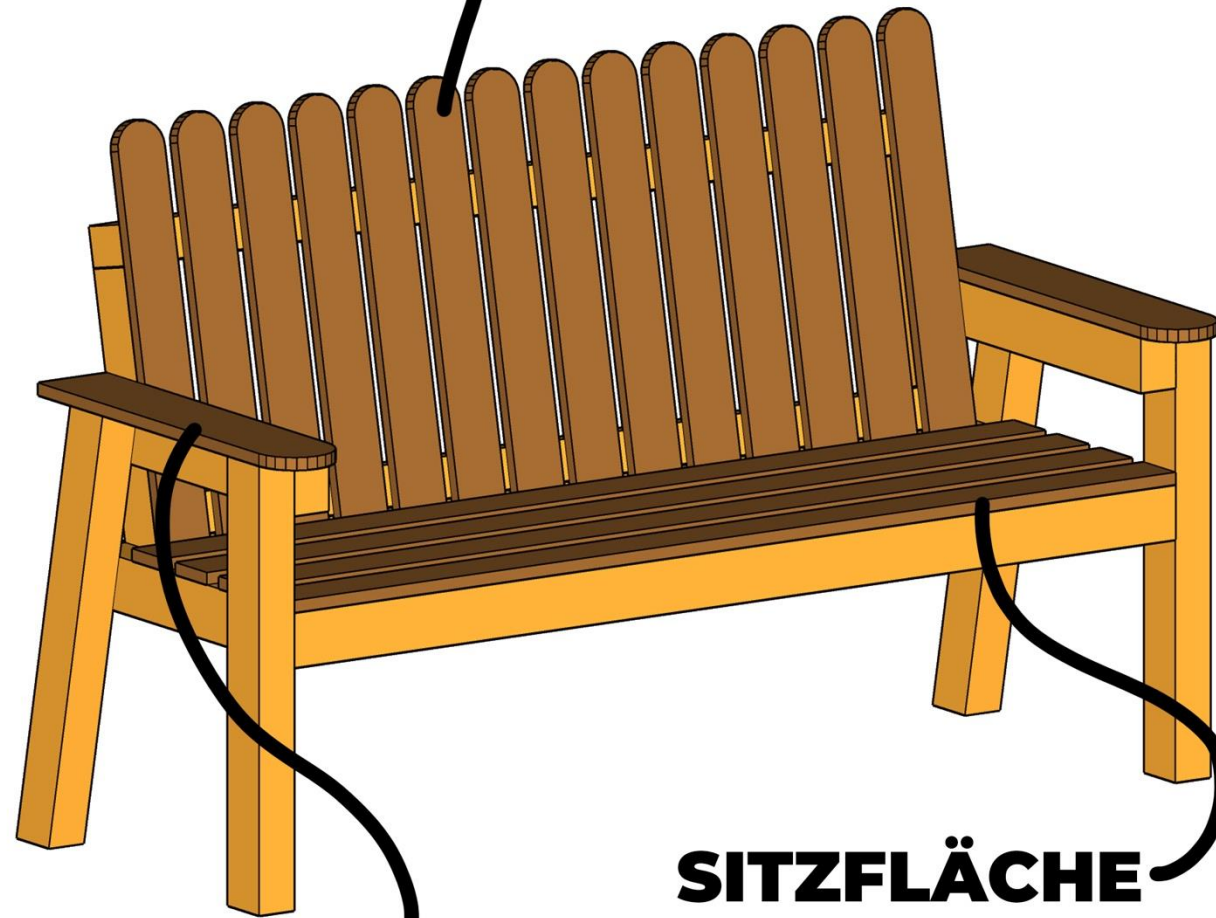

**SITZFLÄCHE**

**ARMLEHNE**

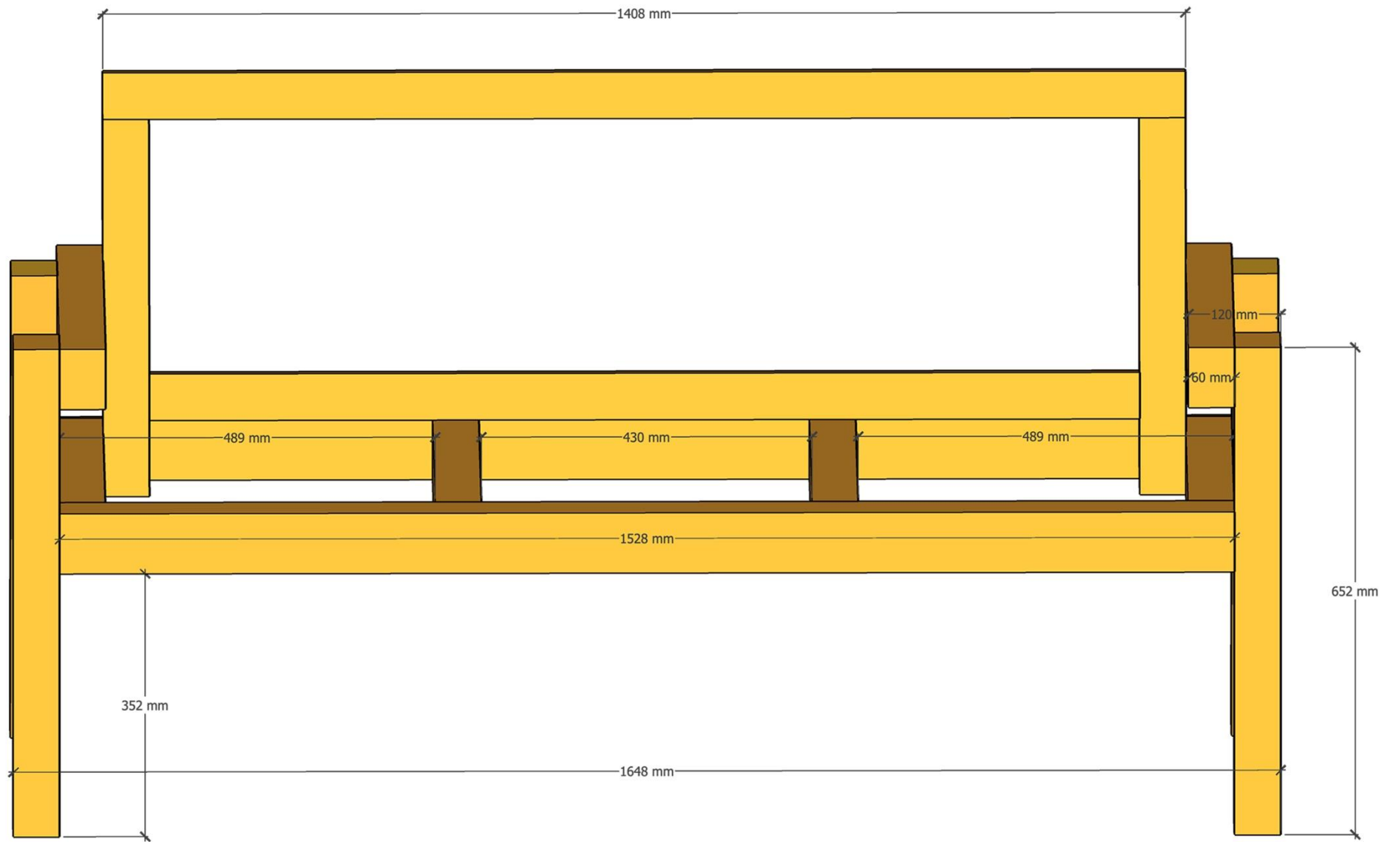

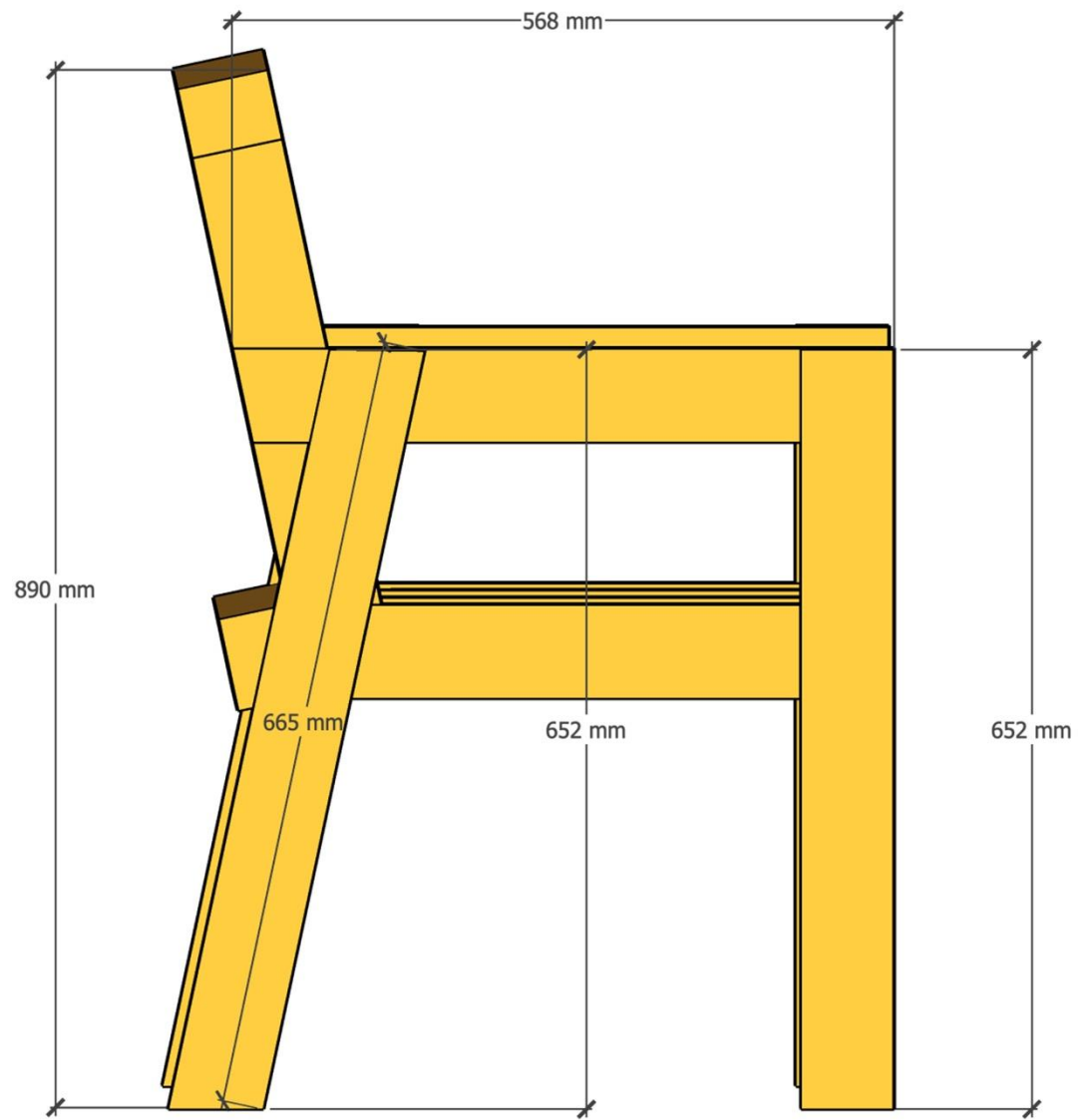

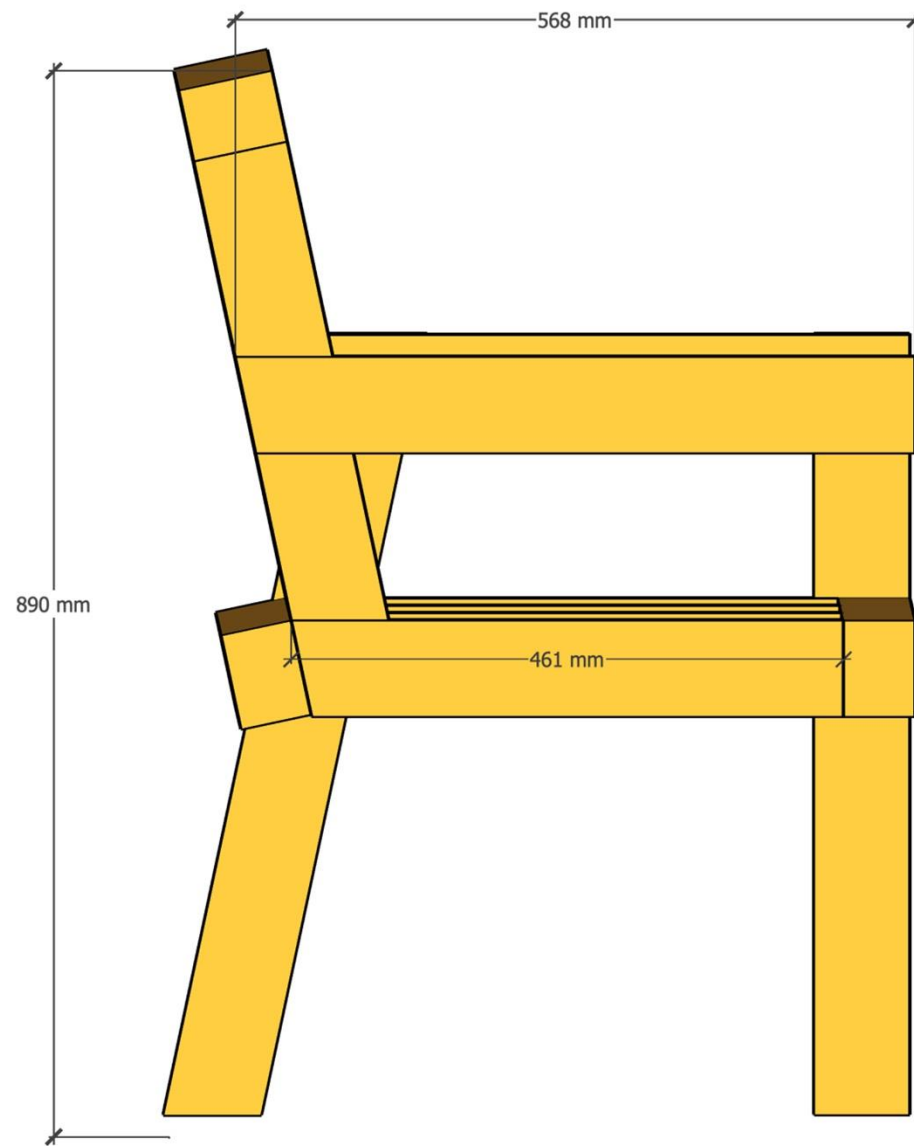

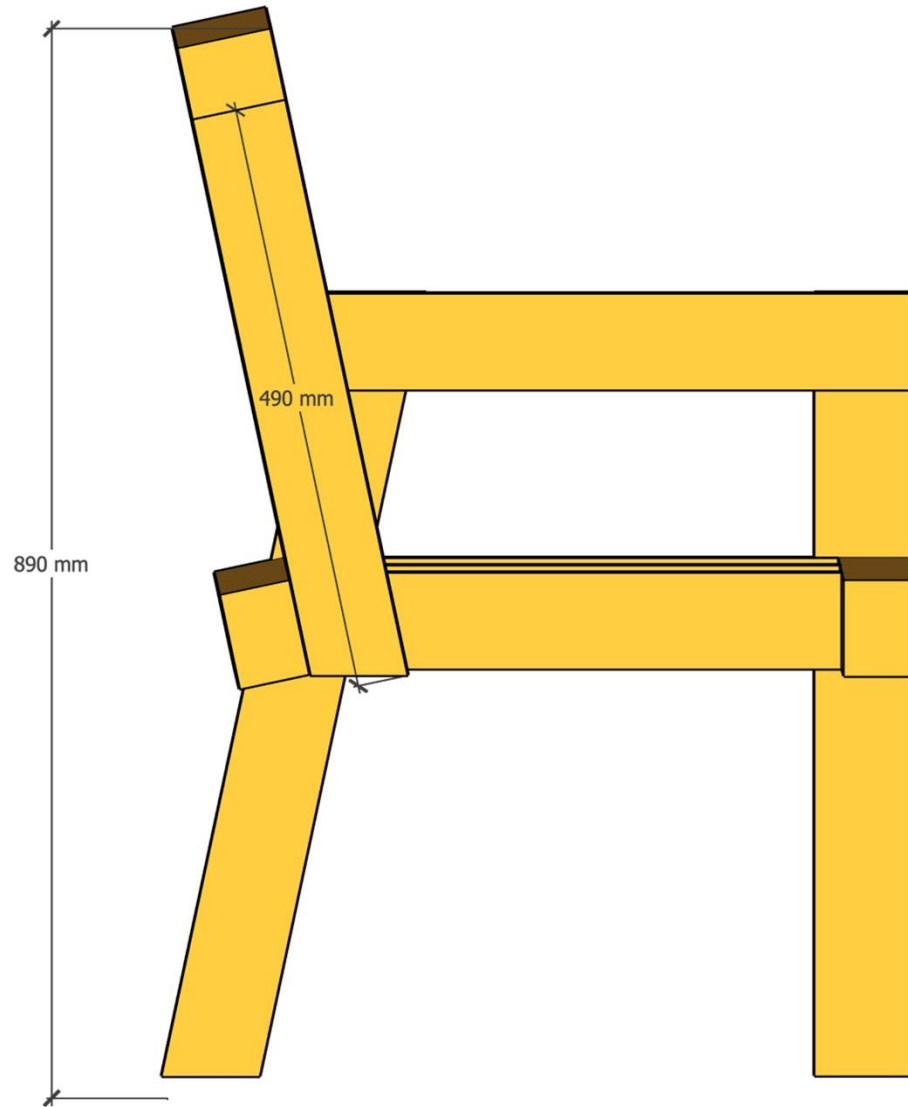



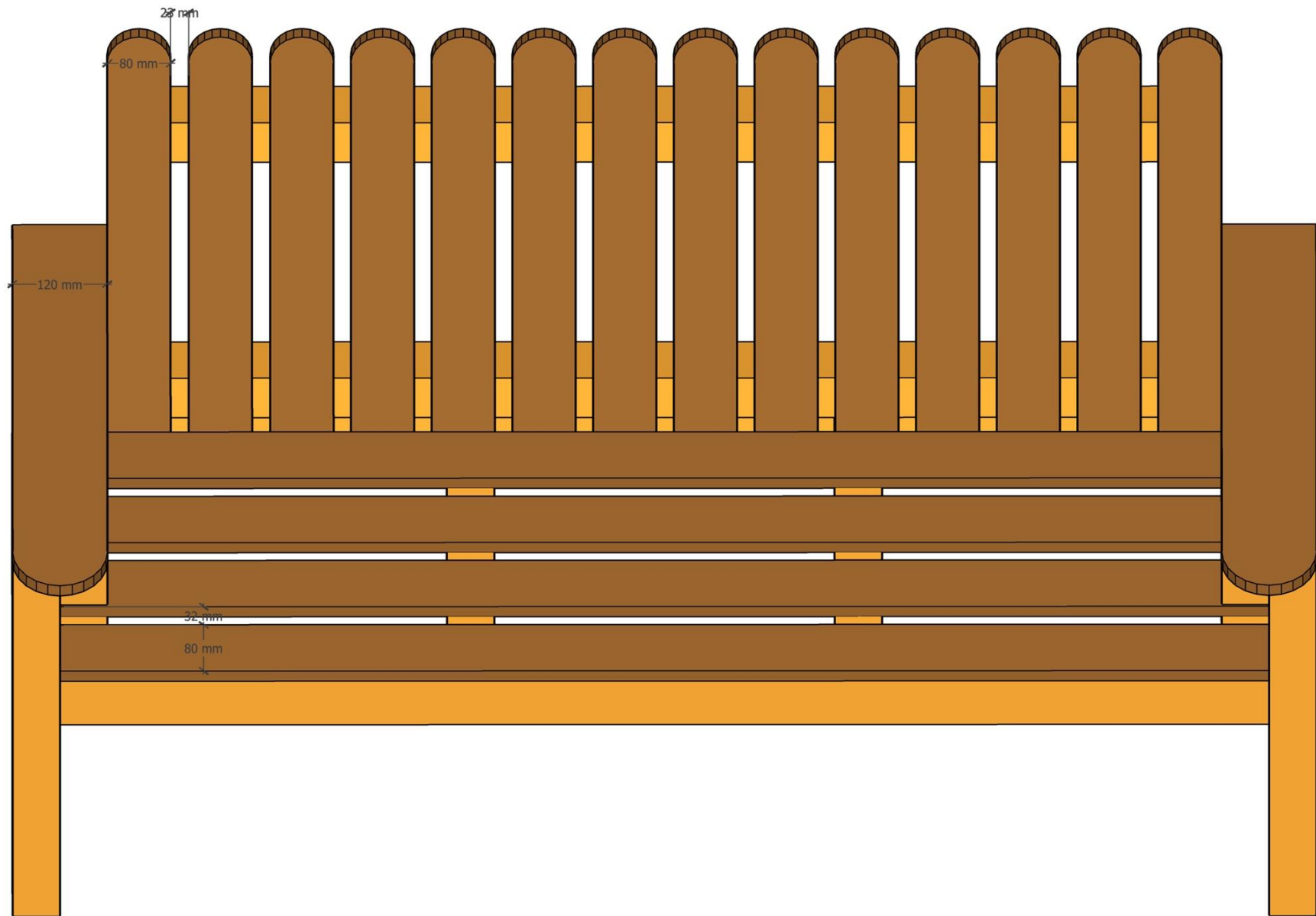

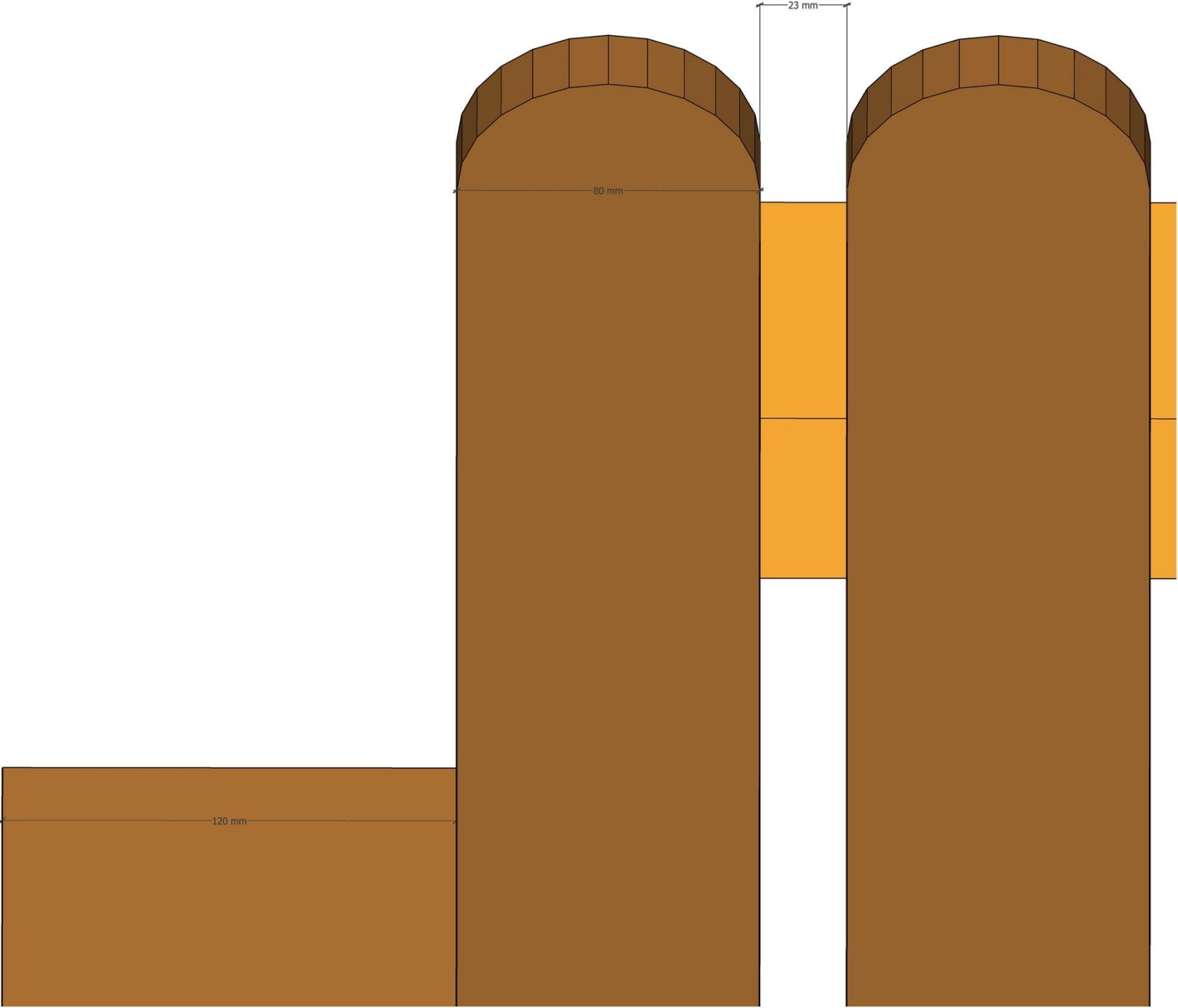

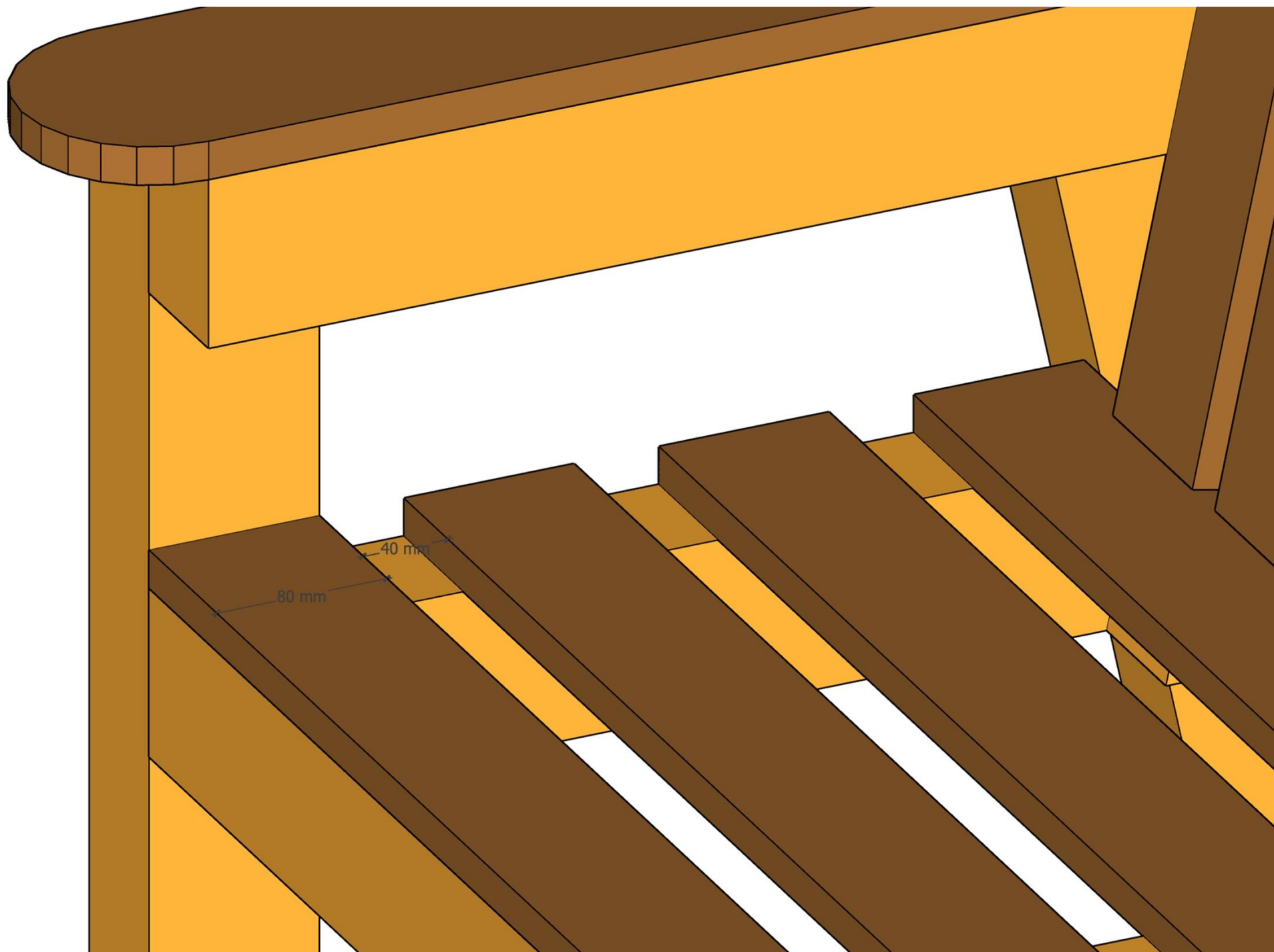

## Schnittplan

Teil	Anzahl	L	B	H
Bein	2	652	60	80
Bein Schräg	2	684	60	80
Querstrebe	2	1528	60	80
Querstrebe Sitzfläche	4	461	60	80
Rückenlehne	2	490	60	80
Rückenlehne Querstrebe Klein	1	1288	60	80
Rückenlehne Querstrebe	1	1408	60	80
Unterkonstruktion Armlehne	2	568	60	80
Rückenlehne	14	619	80	18
Sitzfläche	4	1528	80	18
Armlehne	2	628	120	18